

旅の祭典 in 沖縄

開催日	イベント項目	内容
10/29 (木)	公式行事 ※招待制	開会式、基調講演など
	国際交流会議 (仮称) ※招待制	各国の観光大臣等による国際会議
	展示商談会	バイヤーが出展者を訪問するアポイントメント商談会を展示会場にて実施。業界関係者、メディアが多数来場
	交流会 ※招待制	沖縄初開催を記念した式典を開催
	JNTOインバウンドセミナー in 沖縄 (仮称) ※出展者特典	ウィズコロナ・アフターコロナにおける新たな取り組みをテーマにJNTOによるプレゼンテーションを実施予定
10/30 (金)	展示商談会 (業界・メディア)	バイヤーが出展者を訪問するアポイントメント商談会を展示会場にて実施。業界関係者、メディアが多数来場
	各種シンポジウム&セミナー	多彩な会議・セミナーで海外・国内・訪日旅行各分野のツーリズムメソッドを共有・発信
10/31 (土)	展示会 (一般)	国内・海外旅行への意欲/関心が高い一般来場者に対するダイレクトプロモーションやテストマーケティング、旅行商品、物品販売で観光の魅力を発信いただく機会
11/1 (日)		

旅の祭典 in 沖縄 出展者向け特別企画!!

日本政府観光局主催 JNTO インバウンドセミナー in 沖縄 (仮称)

●日時 (予定): 2020年10月29日 (木) ●会場 (予定): 沖縄コンベンションセンター

ウィズコロナ・アフターコロナにおける新たな取り組みをテーマに、東アジア海外拠点の担当者によるプレゼンテーションを実施予定。これからの訪日旅行者誘客にお役立てください。

TEJ 東京商談会 / トラベルフェスタ

開催日	イベント項目	内容	東京ビッグサイト
1/7 (木)	展示商談会 (業界・メディア)	2日間のマッチングシステムによるアポイント制。首都圏を中心に業界関係者、メディアが多数来場	西展示棟 西1ホール
	展示商談会 (業界・メディア)		
1/8 (金)	展示会 (一般)	国内・海外旅行への意欲/関心が高い一般来場者に対するダイレクトプロモーションはもとよりテストマーケティング、旅行商品、物品販売で観光の魅力を発信いただく機会	西展示棟 西3・4ホール
	展示会 (一般)		
1/9 (土)	展示会 (一般)		

ツーリズム EXPO ジャパン 2021 出展特典

ツーリズム EXPO ジャパン 2020	→	特典	出展料	ツーリズム EXPO ジャパン 2021
① 旅の祭典 in 沖縄出展		特典	10% OFF	出展料
② TEJ 東京商談会 / トラベルフェスタ出展				
③ 「①、②」両方出展		特典	15% OFF	出展料

ツーリズム EXPO ジャパン 推進室

[住所] 〒100-0013 東京都千代田区霞が関3-3-3 全日通霞が関ビル4F
[電話] 03-5510-2004 [Fax] 03-5510-2012 [E-mail] event@t-expo.jp

市場回復に向けた反転攻勢



ツーリズム EXPO ジャパン

旅の祭典 in 沖縄

& TEJ 東京商談会 トラベルフェスタ

出展のご案内

旅の祭典 in 沖縄

会場：沖縄コンベンションセンターならびに周辺施設
会期：2020年10月29日 (木) ~ 11月1日 (日)
商談会参加バイヤー数：130名 (予定)

沖縄フェスティバル ウィーク開催!

旅の祭典 in 沖縄に合わせて音楽、映画、フラダンス、カルチャーなどのイベントが集結し沖縄開催を盛り上げます。

TEJ 東京商談会 / トラベルフェスタ

会場：東京ビッグサイト西展示棟 西1・3・4ホール
会期：2021年1月7日 (木) ~ 1月9日 (土)
商談会参加バイヤー数：250名 (予定)

「旅のチカラ」で 日本をそして世界を元気にする 観光需要回復の最大の機会!!

新型コロナウイルス感染症拡大により大きな被害を受けた各国・地域、日本国内の観光産業関連事業者の市場回復に向けた反転攻勢の機会としてツーリズムEXPOジャパンを開催。日本全国から旅行商品企画・造成のプロ（バイヤー）とのアポイントメント商談や、安心してお越しいただくための現地最新情報の発信にも絶好のタイミングです。



ツーリズムEXPOジャパン 旅の祭典 in 沖縄

会場：沖縄コンベンションセンター
宜野湾市立屋内運動場

- 日本全国の旅行会社（国内・海外）、商品企画担当者130名とのアポイントメント制商談会開催（一部オンライン商談を含む）
※オンライン商談会の詳細については別途ご案内いたします。
- 観光客と人口の増加を背景に消費が旺盛な沖縄県民へのアピールの機会
- 新型コロナウイルス感染症の世界的な影響を受けて、観光産業の「旅のチカラ」を国際的に決意表明する、様々なプログラムを実施。国内外のメディアへの発信を図る



**沖縄フェスティバルウィーク開催決定！
トータル13,000名が来場**

フラダンスフェスティバル
10月30日（金）、31日（土） 沖縄コンベンションセンター 劇場棟

音楽フェスティバル
10月31日（土）、11月1日（日） ぎのわん海浜公園 トロピカルビーチ

映画祭
11月1日（日） 沖縄コンベンションセンター 劇場棟

ツーリズムEXPOジャパン TEJ東京商談会／トラベルフェスタ

会場：東京ビッグサイト西展示棟 西1・3・4ホール

- 日本全国の旅行会社（国内・海外）を2日間、企画担当者250名とのアポイントメント制商談会開催（一部オンライン商談を含む）
※オンライン商談会の詳細については別途ご案内いたします。
- 各地の安心安全対策をメディアへ発信
- 旅を求める消費者に対し、Go Toトラベルキャンペーン、アフター Go Toトラベルキャンペーンに向けたプロモーションや、各国リカバリープロモーションをダイレクトに訴求
- アポイントメント商談会を実施する「業界向け（ホール1）」と、一般向けプロモーションを行う「一般向け（ホール3・4）」の両方のホールにご出展いただけます。出展料金の割引はございません。
※例：5小間申込→業界向け（ホール1）：5小間（20㎡）／一般向け（ホール3・4）：5スペース（20㎡）
どちらか一方のみを選択いただくことも可能です。



沖縄

出展料金・小間仕様

	申込みタイプ	申込締切日	料金（消費税別）
基礎小間	スーパー早割 終了	2019年11月30日（土）	252,000円
	早割	2020年 7月31日（金）	266,000円

※出展申込締切日以降であっても、会場に空きがある場合は通常出展料金（280,000円／消費税別）でご出展いただけます。

[含まれるもの]

- ・システムパネル
- ・社名板
- ・小間番号板
- ・無料電源供給100V500W + コンセント1個
- ・出展者パス（3個／小間）

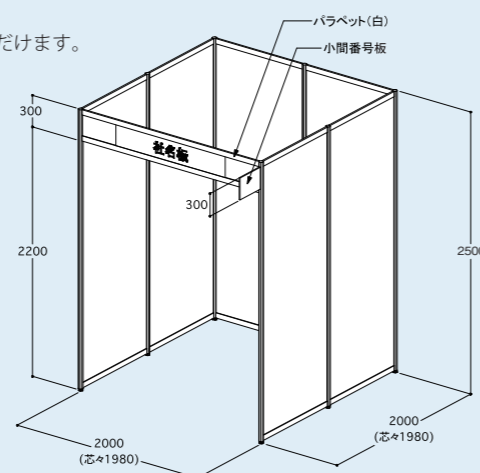

東京

出展料金・小間仕様

※1出展者の申込上限を30小間とさせていただきます。

	申込みタイプ	申込締切日	料金（消費税別）
基礎小間	スーパー早割 終了	2019年11月30日（土）	360,000円
	早割	2020年 7月31日（金）	380,000円
	通常	2020年 9月18日（金）	400,000円

※出展申込締切日以降であっても、会場に空きがある場合は通常出展料金（400,000円／消費税別）でご出展いただけます。

西1ホール（業界向け）

[含まれるもの]

- ・システムパネル
- ・社名板
- ・小間番号板
- ・無料電源供給100V500W + コンセント1個
- ・出展者パス（3個／小間）

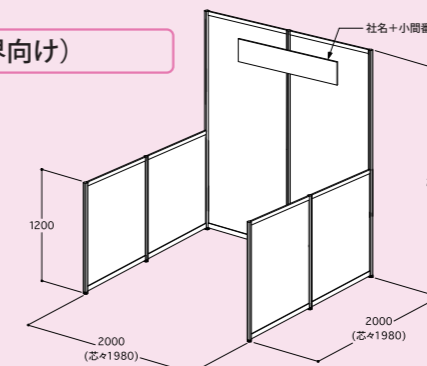

西3・4ホール（一般向け）

※スペースでの提供となります。ブース内の造作は自社にて対応下さい。
※1-7小間の場合隣接小間との間に壁が立ちます。

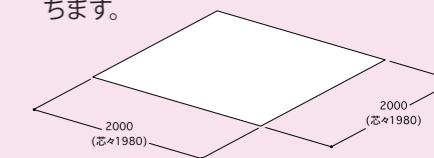

※基礎小間(4㎡) 毎のお申込みとなります。また、開放面は申込小間数により異なります。(出展小間の開放面、1-3小間：1～2面開放 4-7小間：3面開放 8小間以上：4面開放)
※各社各団体の小間配列は、1-3小間は並列（横一列）にて配置。4小間以上の小間はブロック（面積渡し）での配置となります。

※レンタルルームの販売はございません。